



Installations de filtration à précouche

pour la filtration absolue d'huiles, liquides de meulage synthétiques, solutions et eau de recyclage industrielle

- Compacts grâce à une technique de construction modulaire
- Régénération / Rétrolavage
- Séchage du gâteau de filtre-presse
- Pas de colmatage du tissu
- Haute résistance des bougies filtrantes

Liqui
FILTER

pure. clean.

Description de l'installation

L'installation de filtration travaille suivant le principe de filtration à couches et peut fonctionner avec et sans adjuvants de filtration. (sans adjuvants de filtration : tamis à fentes filtre AF installation spéciale)

Les éléments en fil d'acier inoxydable ou en matière plastique situés à l'intérieur du boîtier de filtre servent de supports du gâteau de filtre-pressé.

L'adjuvant de filtration est homogénéisé dans une cuve de sédimentation à l'aide d'un liquide de sédimentation approprié (filtrat ou eau trouble) ou sédimenté sur les éléments filtrants à l'aide d'une pompe dans un circuit propre. Le liquide circule ici sur les éléments jusqu'à ce que le gâteau de filtre-pressé se soit formé et que le liquide sorte entièrement clair du filtre. On commute ensuite sur amenée d'eau trouble et sortie de filtre.

Lors du processus de filtration, l'eau trouble est pressée à travers le gâteau de filtre-pressé et purifiée et décantée. Des particules d'une finesse allant jusqu'à 1 µm peuvent être extraites par filtration selon le type d'agent filtrant sédimenté.

Lors de la filtration de liquides très encrassés, de petites quantités d'agents filtrants peuvent être ajoutées en permanence afin de préserver la porosité du gâteau de filtre-pressé.

Lorsque, en cas d'encrassement croissant du gâteau de filtre-pressé, la pression maximale admissible est atteinte, le filtre doit être nettoyé par régénération.

Le vidage et le rétro-lavage sont effectués simultanément. A cet effet, la pompe est arrêtée moyennant un chevauchement

Schéma du filtre à précouche Liqui

- 1 Sortie de filtre
- 2 Eléments
- 3 Entrée de filtre
- 4 Clapet de décharge du filtre
- 5 Raccord de rinçage

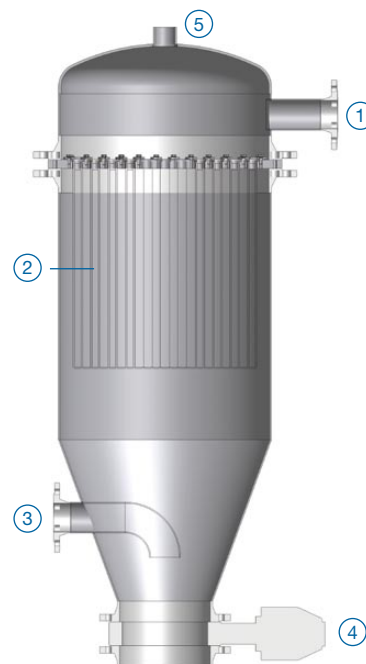

Choix de l'adjuvant de filtration

Le choix des adjuvants de filtration est essentiel pour l'effet de décantation. Il est essentiel d'obtenir une qualité constante et homogène, une forme et une taille de particules correcte et un volume d'humidité aussi réduit que possible. Les diatomites et fibres de cellulose ont donné les meilleurs résultats.

Celles-ci forment – pour autant qu'elles aient été correctement préparées – des particules poreuses squelettiques de formes bizarres, ce qui permet d'obtenir le meilleur effet de filtration.

Outre les diatomites, des perlites, fibres de cellulose et produits à base de carbone sont utilisées comme adjuvants de filtration. Nous recommandons l'emploi de l'adjuvant de filtration spécifique approprié pour chaque application. Une surface de filtration de 500-1000 g/m² est nécessaire en fonction du type d'adjuvant de filtration utilisé. Divers adjuvants de filtration peuvent être sédimentés dans des cas particuliers.



Option :
Station de séchage des boues

Liqui FILTER

MACHINE ENVIRONNEMENT

11, rue des Gourmandes F 03300 Creuzier-le-Vieux France
Téléphone +33 4 70 96 01 33 Fax +33 4 70 96 16 98
machine.environnement@orange.fr

Liqui Filter GmbH

Richard-Stocker-Strasse 19 D-78234 Engen Germany
Téléphone +49 7733 9402-0 Fax +49 7733 9402-40
info@liqui-filter.de Internet www.liqui-filter.de